

ユニフォーム注文書 (1)

① ベースとなるシャツ、パンツを選んでください。

シャツ品番: _____ シャツカラー: _____

パンツ品番: _____ パンツカラー: _____

② ラインの取付位置・カラー・ライン幅を選んでください。

取付位置	カラー	ライン幅

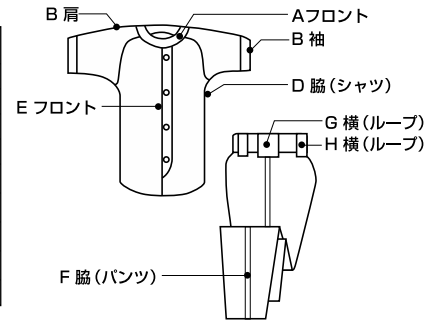

	キャップ	アンダーシャツ	ベルト	スライディングパンツ	ストッキング	ソックス	グラウンドコート
品番							
カラー							

サイズをご記入ください (特注の場合は特注と記入し、別紙 (2) に寸法をご記入ください)

氏名	背番号	ユニフォーム		キャップ	アンダーシャツ	ストッキング	ベルト	スライディングパンツ	ソックス	グラウンドコート
		シャツ	パンツ							
1										
2										
3										
4										
5										
6										
7										
8										
9										
10										
11										
12										
13										
14										
15										
計										

③ マーク加工の仕様を選んでください。

1. マーク取付位置

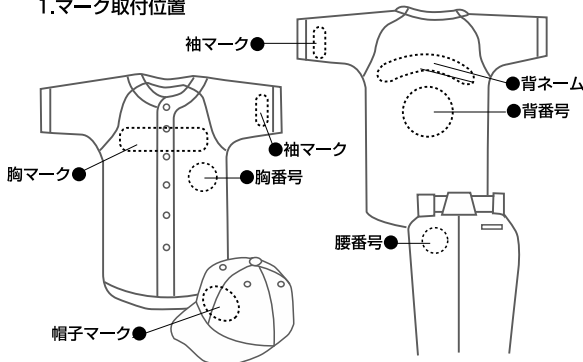

チーム名	代表者お名前
連絡先 〒 _____	
TEL : _____	

スエード・クロス・サテン		●備考
(圧着)一重・二重 (チドリ)一重・二重 ぶち刺 直刺 (全胸・片胸)		
型		字台
(左胸)	(右胸)	字台
型	型	字台
背番	字台	字台
胸番	字台	字台
腰番	字台	字台
帽子マーク	スエード・クロス・刺繍圧着マーク	
(圧着) 一重・二重 ぶち刺 直刺		字台
型		字台

ユニフォーム注文書 (2)

	氏名	背番号	身長	胸囲	ウエスト	ヒップ	体重	備考
1								
2								
3								
4								
5								
6								
7								
8								
9								
10								
11								
12								
13								
14								
15								

採寸の位置と注意事項

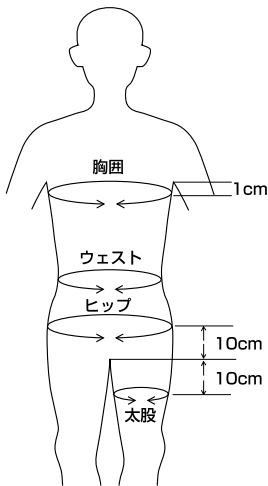

※採寸の注意事項

胸 囲 : 脇下から1cm下がった位置の胸周り

ウエスト : ベルトの位置腹周り

ヒップ : 股上10cmの位置の尻周り

太 股 : 股下10cm位の太股周り

脹 脛 : 一番太い位置の脛周り

※標準より太いと感じた人は寸法を測定して測定値を備考欄にご記入下さい。

写真撮影の注意点と写真送付方法

[画像撮影条件]

1. 姿勢

- (1) 脇の下の位置がわかるように軽く手を開く
- (2) 身長測定のためかかとは一こぶし離す
- (3) 姿勢は直立する（前かがみや反り返った姿勢でないこと）

2. 着衣

- (1) 上下とも体にフィットするものを着用
- (2) しわが寄っている場合は取り除く
- (3) 帽子、靴は着用しない

3. 撮影

- (1) カメラの高さは、身長の中の半分位置
- (2) 被写体との距離は5m以上（出来るだけ離し望遠を使用する）
- (3) 背景は、体の線がはっきりわかるように同系色は使用しない
(着衣が白の場合は、背景は黒色系、着衣が黒の場合は、背景は白系)
- (4) プリントで送られる場合のサイズは、身長が10cm以上になる大きさとする。

●良い姿勢 (例)

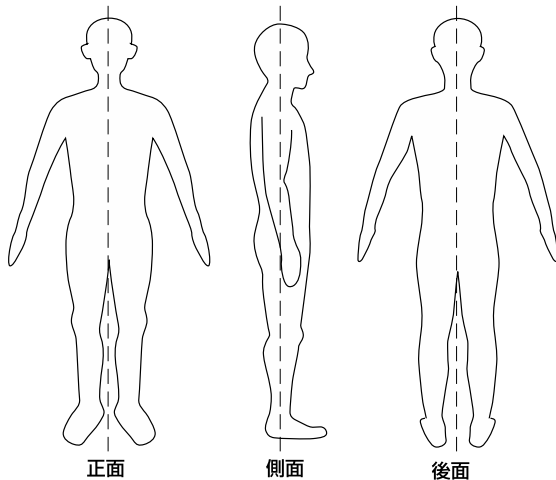

●悪い姿勢 (例)

